

# SINOTRUK

## COMMANDER 8,5T



Marque  
 Catégorie  
 Modèle  
 Type du Véhicule  
 Type de la Cabine  
 Nombre de Places  
 Motricité  
 Puissance Fiscale (CV)  
 P.T.C / P.T.A.C

**SINOTRUK**  
**Camion Porteur**  
**COMMANDER 8.5T**  
**HOWO ZZ1087F3815C1**  
**Avancée Basculante**  
**03**  
**4x2**  
**10 CV**  
**8 500 Kg**



### POIDS (en Kg)

|  |                |       |
|--|----------------|-------|
| Poids à Vide du Châssis-Cabine                                       |                | 3 090 |
| Masse à Vide par Essieu  | Essieu Avant   | 1 980 |
|  | Essieu Arrière | 1 110 |
| Charge Maximale par Essieu<br>(Suivant l'Indice de Charge des Pneus) | Essieu Avant   | 3 500 |
|  | Essieu Arrière | 6 000 |



### MOTORISATION

|                              |                            |
|------------------------------|----------------------------|
| Moteur                       | <b>CUMMINS ISF3.8s3141</b> |
| Norme d'Émission             | Euro III                   |
| Système d'Injection          | <b>BOSCH</b>               |
| Alimentation du Combustible  | Common Rail                |
| Type de Moteur               | 4 Cylindres en Ligne       |
| Turbo                        | <b>HOLSET CUMMINS</b>      |
| Alésage (mm)                 | 102                        |
| Course (mm)                  | 115                        |
| Cylindrée (L)                | 3,760                      |
| ECU (Calculateur)            | <b>CONTINENTAL</b>         |
| Puissance Maximale (CV / Kw) | 141 / 103                  |
| À (tr / min)                 | 2 600                      |
| Couple Maximal (Nm)          | 440                        |
| À (tr / min)                 | 1 200 - 2 200              |
| Limiteur de Vitesse          | 90 Km/h                    |
| Flitres                      | <b>FLEETGUARD CUMMINS</b>  |



### BOÎTE DE VITESSE

|                              |                  |
|------------------------------|------------------|
| Type                         | WLY6TS55         |
| Nombre de Rapports           | 6 Av. & 1 Ar.    |
| Commande                     | Manuelle         |
| Rapport du Pont              | 4,3              |
| Vitesse Économique           | 90 Km/h          |
| Vitesse Maximale             | 130 Km/h         |
| Type d'Embrayage             | Monodisque à Sec |
| Diamètre de l'Embrayage (mm) | 350              |



### FREINAGE

|                        |  |
|------------------------|--|
| Type                   | Pneumatique  |
| Système                | Double Circuit Indépendant   |
| Marque                 | <b>WABCO</b>   |
| Assistance au Freinage | ABS + ASR  |
| Essieu Avant           | Disques Ventilés   |
| Essieu Arrière         | Disques Ventilés   |
| Stationnement          | Pneumatique à Disques  |
| Freinage d'Urgence     | Pneumatique à Disques  |
| Réservoirs d'Air       | 20L <sub>1</sub>   20L <sub>2</sub>   15L <sub>3</sub>   5L <sub>4</sub> |
| Ralentisseur           | Sur Échappement  |





## DIMENSIONS (en mm)

|   |              |
|---|--------------|
| <b>A Empattement</b>                            | <b>3 800</b> |
| B Longueur Hors-Tout                            | 6 905        |
| <b>C Longueur Hors-Tout Carrossée</b>           | <b>7 897</b> |
| D Hauteur Hors-Tout                             | 2 436        |
| E Largeur Hors-Tout                             | 2 262        |
| <b>F Largeur Hors-Tout Max. Carrossée</b>       | <b>2 550</b> |
| Voie Avant                                      | 1 806        |
| Voie Arrière                                    | 1 800        |
| G Distance Dos de Cabine / Limite Carrosserie   | 6 204        |
| H Distance Dos de Cabine / Entrée Carrosserie   | 340          |
| <b>I Longueur Carrossable</b>                   | <b>5 864</b> |
| J Porte-à-Faux Avant                            | 1 197        |
| Porte-à-Faux Arrière                            | 1 850        |
| K Angle d'Approche                              | 18°          |
| L Angle de Fuite                                | 12°          |
| Porte à Faux Arrière Min. Sans Ferrure          | 750          |
| <b>M Porte à Faux Arrière Max. Sans Ferrure</b> | <b>2 900</b> |
| <b>N Dépassement de Carrosserie</b>             | <b>1 050</b> |

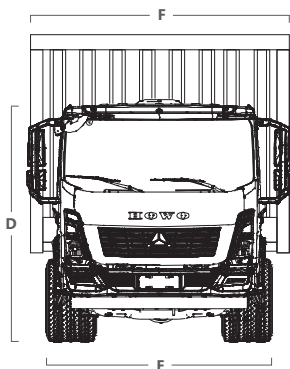
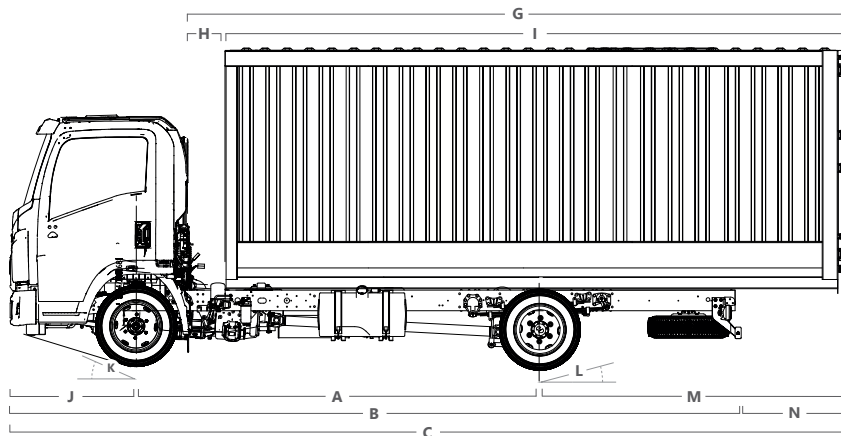

## PNEUMATIQUES

215/75R17.5 Tubeless



## DIRECTION

Assistée—Hydraulique



## CHÂSSIS ET SUSPENSIONS

|                              |   |
|------------------------------|---|
| Traverses                    | <b>Rivetées</b>   |
| Hauteur du Châssis (en mm)   | 195   |
| Largeur du Châssis (en mm)   | 65  |
| Épaisseur du Châssis (en mm) | <b>6</b>  |
| Suspension Avant             | Essieu Rigide à 2 Amortisseurs + 11 Ressorts à Lame + <b>Barre Stabilisatrice</b>                           |
| Suspension Arrière           | Essieu Rigide à 2 Amortisseurs + <b>9+7 Ressorts à Lame avec Contre-Lames</b> + <b>Barre Stabilisatrice</b> |



## RÉSERVOIR DE CARBURANT

|                   |                                 |
|-------------------|---------------------------------|
| Carburant         | <b>DIESEL</b>                   |
| Capacité (L)      | 150                             |
| Type de Réservoir | Aluminium<br>Avec Bouchon à Clé |



## OPTIONS

- ✓ Cabine Basculante à Suspension Mécanique
- ✓ Rideaux Coulissants sur les Trois Côtés
- ✓ Pare-Soleil (Chauffeur & Passagers)
- ✓ Climatisation Automatique
- ✓ Vitres Électriques et Verrouillage Central des Portes
- ✓ Siège Conducteur à Réglage Pneumatique en Profondeur & en Hauteur
- ✓ Plafonnier Central et Évén Ouvrant
- ✓ 06 Rétroviseurs
- ✓ Rétroviseurs Latéraux Électriques avec Dégivrage
- ✓ Régulateur de Vitesse
- ✓ Ecran Tactile
- ✓ Volant Multifonctions Réglable en Hauteur
- ✓ Caméra de Recul + Avertisseur Sonore de Recul
- ✓ Support fixation téléphone
- ✓ Radio + Lecteur MP3 & MP4 + Bluetooth + 2HP
- ✓ 3 Ports USB
- ✓ Allume Cigare
- ✓ Cendrier
- ✓ Lot de Bord Complet
- ✓ Pare-Choc Avant Renforcé
- ✓ Roue de Secours



## ÉQUIPEMENTS ÉLECTRIQUES

|                     |   |
|---------------------|---|
| Tension             | 24 V                                    |
| Alternateur         | 24 V   70 A                             |
| Puissance Démarreur | 3.6 kw                                  |
| Protection Circuits | Par Fusibles                            |
| Système             | À Multiplexage CAN                      |
| Batteries           | 2 x 12V   120 Ah                        |
| Sécurité            | Couvercle de Batteries<br>Coupe-Courant |



**BEN AROUS**  
Z.I. Ben Arous, Voie E - 2013  
+216 50 990 000  
+216 29 369 001  
+216 31 313 636

**EL MGHIRA**  
Z.I. El Mghira - 2080  
+216 98 422 001  
+216 23 058 058  
+216 20 462 462

**SOUSSE**  
251 Rte de Tunis - 4012  
+216 58 000 375  
+216 25 526 000  
+216 31 109 013

**SFAX**  
Rte de Gabes, km 4 - 3050  
+216 25 800 155  
+216 58 564 233

**MEDNINE**  
Rte de Gabes, km 3 - 4100  
+216 54 567 677

**S.A.V**  
Z.I. El Mghira - 2080  
+216 71 409 775  
+216 58 564 227

