

# SINOTRUK

## TRACTEUR ROUTIER TX 430 4x2 SUSPENSION MÉCANIQUE



# TRACTEUR ROUTIER TX 430 4x2



<b>MARQUE</b>	SINOTRUK
<b>MODÈLE</b>	Tracteur Routier TX430 4X2 à suspension mécanique
<b>MODÈLE DU VÉHICULE</b>	HOWO ZZ4197V391GC1
<b>TYPE DE CABINE</b>	Avancée basculante à double couchette
<b>NOMBRE DE PLACES</b>	2
<b>MOTRICITÉ</b>	4x2
<b>PUISSANCE FISCALE (cv)</b>	28 CV
<b>P.T.C</b>	19 000 Kg
<b>P.T.R</b>	44 000 Kg
<b>P.T.A.C</b>	18 000 Kg

## POIDS

Poids à vide du châssis cabine (Kg)	Masse à vide par essieux (Kg)	Charge max par essieux (Kg)
7 670	Essieux avant 4 970 Essieux arrière 2 700	Essieux avant 7 500 Essieux arrière 16 000

## DIMENSIONS

<b>Empattement</b>	3900
<b>Longueur Hors-Tout</b>	6425
<b>Largeur Hors-Tout</b>	2498
<b>Hauteur Hors-Tout</b>	3455
<b>Voie Avant</b>	2125
<b>Voie Arrière</b>	1852
<b>Porte-à-Faux Avant</b>	1500
<b>Porte-à-Faux Arrière</b>	1025
<b>Angle d'Approche</b>	12°
<b>Angle de Fuite</b>	41°
<b>Garde au sol</b>	295
<b>Rayon de braquage</b>	9000

## MOTORISATION

<b>Moteur</b>	<b>MC11.43-30 (MC : MAN Conception)</b>
<b>Norme d'Émission</b>	Euro III
<b>Système d'Injection</b>	BOSCH
<b>Alimentation du Combustible</b>	Common Rail
<b>Type de Moteur</b>	6 Cylindres en Ligne
<b>Suralimentation</b>	Turbo avec Intercooler
<b>Refroidissement</b>	A eau
<b>Alésage (mm)</b>	120
<b>Course (mm)</b>	155
<b>Cylindrée (L)</b>	10,518
<b>ECU (Calculateur)</b>	BOSCH
<b>Puissance Maximale (CV / Kw)</b>	430 / 316
<b>À (tr / min)</b>	1900
<b>Couple Maximal (Nm)</b>	2100
<b>À (tr / min)</b>	1000-1400
<b>Limiteur de Vitesse</b>	90 Km/h
<b>Filtre à air</b>	Double filtration à air sec

## BOITE DE VITESSES

<b>Type</b>	Robotisée AMT HW25716ACL
<b>Nombre de Rapports</b>	16 Av & 2 Ar
<b>Commande</b>	Électropneumatique
<b>Prise de force</b>	HW70 sur Arrière BV
<b>Rapport au Pont</b>	3,63
<b>Vitesse Économique</b>	78
<b>Vitesse Maximale</b>	110 Km/h
<b>Type d'Embrayage</b>	Monodisque à Sec
<b>Diamètre de l'Embrayage (mm)</b>	430

## EMBRAYAGE

<b>Type</b>	A Double Circuit pneumatique indépendant
<b>Marque</b>	WABCO
<b>Assistance au Freinage</b>	EBS + ESC
<b>Essieu Avant</b>	Tambour
<b>Essieu Arrière</b>	Tambour
<b>Stationnement</b>	Pneumatique (Cylindre de frein à ressort)
<b>Freinage d'Urgence</b>	Pneumatique
<b>Assistance du frein de service</b>	Servo-frein
<b>Réservoirs d'Air</b>	40L <sub>2</sub>   20L <sub>2</sub>   8L <sub>1</sub>   5L <sub>1</sub>
<b>Ralentisseur</b>	Sur Boite de vitesses + Sur Échappement + Frein moteur EVB

## RÉSERVOIR CARBURANT

<b>Carburant</b>	Diesel	<b>PONT</b>	MCP16 (Technologie MAN)
<b>Capacité(L)</b>	700		A double réduction

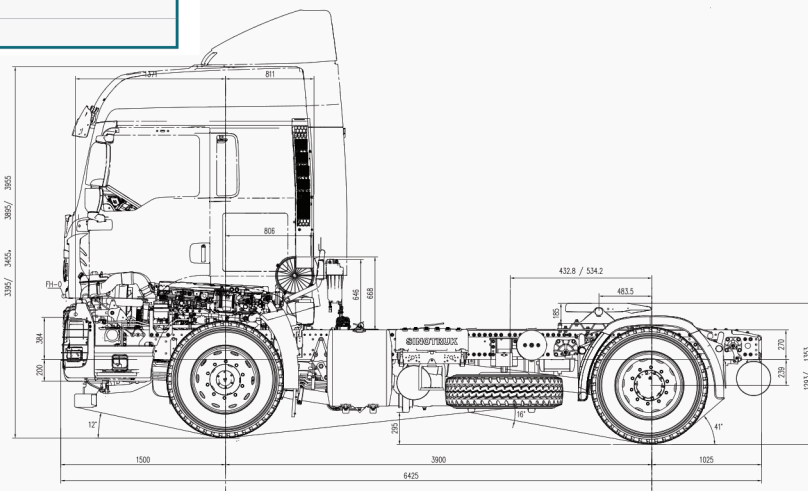

## DIRECTION

Assistée - Hydraulique **BOSCH 8098**

## PNEUMATIQUES

315/80R22.5 20PR TUBELESS PIRELLI

## CHÂSSIS ET SUSPENSION

<b>Caractéristiques du Châssis</b>	Construction d'Échelle, Longeron en acier pressé (épaisseur 10mm)   Technologie TGA
<b>Traverses</b>	Rivetées
<b>Hauteur du Châssis (en mm)</b>	270
<b>Largeur du Châssis (en mm)</b>	85
<b>Épaisseur du Châssis (en mm)</b>	10
<b>Suspension Avant</b>	Essieu Rigide à 2 Amortisseurs hydrauliques   3 Ressorts à Lame   Barre Stabilisatrice
<b>Suspension Arrière</b>	Essieu Rigide à 2 Amortisseurs hydrauliques   9+6 Ressorts à Lame avec contre lames   Barre Stabilisatrice

## ÉQUIPEMENTS ÉLECTRIQUES

<b>Tension</b>	24 V
<b>Alternateur</b>	28 V   80 A
<b>Pce Démarreur</b>	7, 5 kw
<b>Protection circuits</b>	Par fusibles
<b>Système</b>	À Multiplexage CAN
<b>Batteries</b>	2x12V   180 Ah

## SELLETTE

<b>Marque</b>	JOST
<b>Type</b>	JSK36D
<b>Hauteur d'attelage (mm)</b>	1293-1353

## ÉQUIPEMENTS DIVERS

Siège conducteur pneumatique réglable en profondeur & en hauteur avec réglage du poids | Cabine basculante électrique | Cabine à suspension pneumatique | Rideaux coulissants sur les 03 côtés | Pare-soleil (chauffeur & passagers) | Trappe sur pavillon-toiture | Climatisation automatique | Vitres électriques | Verrouillage central des portes | Rétroviseurs électriques avec dégivrage | 06 rétroviseurs | Limiteur de vitesse

Ecran tactile 10 pouces | Bluetooth | Radio & Lecteur MP3 & MP4 | 02 ports USB + 01 port USB-C Fast charging | Lecteur carte SD | Avertisseur sonore de recul | 04 caméras (deux caméras latérales & caméra avant & caméra arrière) | Tachygraphe | Allume cigare | Cendrier | Pare choc avant renforcé | Lot de bord complet | 01 gyrophare | Protection grillagée des feux avant | Cabine à double couchette | Instrument combiné 7 pouces en couleur | Prise 24 V | Support téléphone | Fentes pour cartes | Déflecteurs d'air | Support roue de secours sur châssis



**BEN AROUS**  
Z.I. Ben Arous, Voie E - 2013  
+216 50 990 000  
+216 29 369 001  
+216 31 313 636

**EL MGHIRA**  
Z.I. El Mghira - 2080  
+216 98 422 001  
+216 23 058 058  
+216 20 462 462

**SOUSSE**  
251 Rte de Tunis - 4012  
+216 58 000 375  
+216 25 526 000  
+216 31 109 013

**SFAX**  
Rte de Gabes, km 4 - 3050  
+216 25 800 155  
+216 58 564 233

**MEDNINE**  
Rte de Gabes, km 3 - 4100  
+216 54 567 677

**S.A.V**  
Z.I. El Mghira - 2080  
+216 71 409 775  
+216 58 564 227

